

HOUVA II[®]

con Tecnología PhotoSense[®]

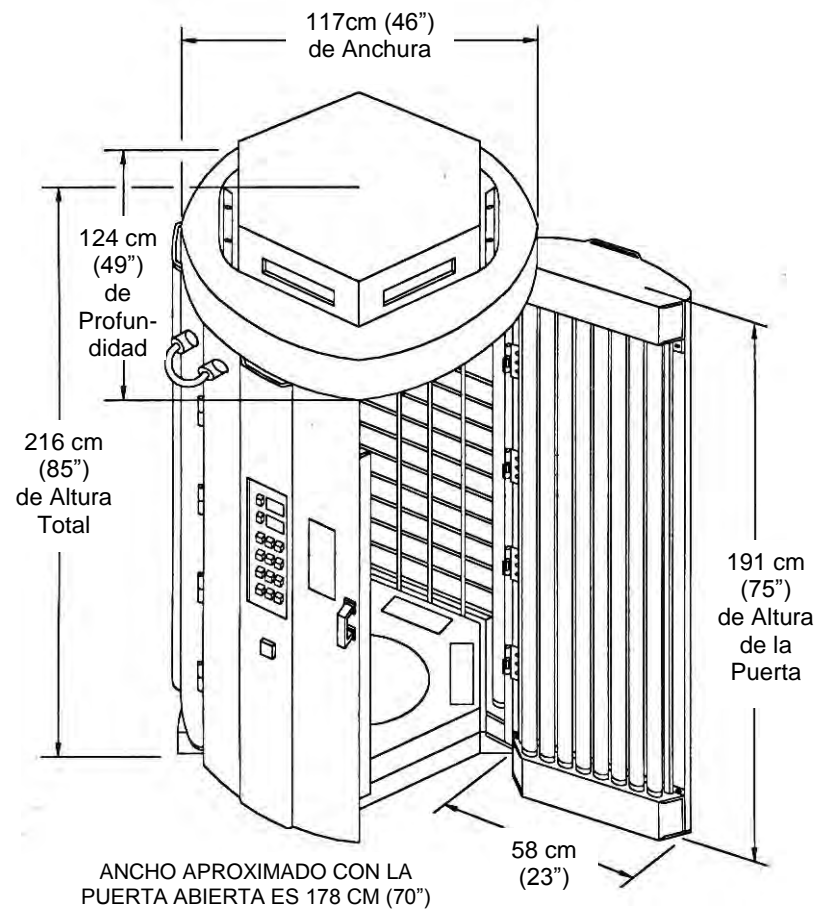

¡Su mejor oferta!

Houva II[®] es el pináculo de la tecnología en fototerapia del líder en dispositivos fototerapéuticos: National Biological Corporation.

- ◆ Control de exposición PhotoSense[®] para un manejo preciso en el tratamiento
- ◆ Elementos de seguridad sin igual que incluyen un circuito protector a prueba de averías
- ◆ Seis configuraciones de lámparas, incluida la de 311nm de banda estrecha y la de UVA-1
- ◆ Compromiso a un servicio continuo y excelente con nuestra garantía de respaldo total y nuestra línea de ayuda gratuita
- ◆ Se incluyen dispositivos externos de medición sin costo adicional (pueden usarse con todo el equipo de fototerapia)
- ◆ Línea completa de accesorios fototerapéuticos en existencia en todo momento

ESPECIFICACIONES

ESPECIFICACIONES ELÉCTRICAS

- 120/240 V, 3 cables, monofásico, neutro sólido, 50/60 Hz. Se requiere un cuarto cable (verde) para conectarlo a una tierra aislada.
 - 30 amperios por clavija.
 - 3 metros (10-pies), 4 conductores #10 AWG se incluye cable de alimentación en cada unidad.
 - Base internacional opcional 220-240 V, 50/60 Hz.
- Nota: Para otros sistemas y voltajes de suministro, incluido el uso internacional, comuníquese con National Biological Corp.

CERTIFICACIÓN ELÉCTRICA

- Certificada según la Canadian Standards Association y CMDCAS
- National Biological Corp. es un sistema de calidad con certificación ISO-13485

DIMENSIONES (anchura x altura x profundidad)

117 x 124 x 216 cm (46" x 49" x 85")

GARANTÍA

- Todas las partes (exceptuando las lámparas) tienen una garantía gratuita de reemplazo de 5 años. Todo trabajo tiene una garantía de 5 años, "SIN CARGO" a partir de la fecha de instalación para reposición.
- También hay garantías extendidas disponibles.
- Las lámparas tienen una garantía de 90 días.

LÁMPARAS

- Opción 1: 36 lámparas F72T12 BL/HO UVA y 12 lámparas FSX72T12 UVB/HO BB UVB
 - Opción 2: 48 lámparas F72T12 BL/HO UVA
 - Opción 3: 48 lámparas UVA-1 F72T12BL9/HO
 - Opción 4: 12 lámparas FSX72T12/UVB/HO BB UVB y 36 lámparas TL100W/01 FS 72 311-NB UVB
 - Opción 5: 48 lámparas TL100W/01 FS 72 311 NB UVB
- National Biological solo usa lámparas de UVB de banda estrecha marca Philips TL*
- Opción 6: 24 lámparas F72T12 BL/HO UVA y 24 lámparas TL100W/01 FS 72 311-NB UVB

Todos los productos se envían F.O.B. Beachwood, OH.

HOUVA II[®]

Sistema Fototerapéutico con Tecnología PhotoSense[®]



23700 Mercantile Road, Beachwood, OH 44122 USA
 Phone: 00 1 216-831-0600 — Fax: 00 1 216-765-0271
 Email: info@PhototherapyExperts.com
 Web: www.PhototherapyExperts.com

NATIONAL BIOLOGICAL

S.E.E. The Light!
SEGURO, EFECTIVO Y ECONÓMICO

HOUVA II®

Características del Houva II®

- ◆ Utiliza un circuito protector a prueba de averías que automáticamente apaga el dispositivo si percibe un posible funcionamiento defectuoso.
- ◆ Interruptores de encendido y apagado con llave para seguridad.
- ◆ Visor con cristal contra rayos UV para comodidad del paciente.
- ◆ Perímetro exclusivo de flujo de ventilación para comodidad del paciente.
- ◆ Paneles de reflexión completa para maximizar la salida de las lámparas.
- ◆ Piso elevado para el tratamiento apropiado de la parte inferior de la pierna.
- ◆ Barandillas de mano para seguridad del paciente.
- ◆ Tapete antideslizante para seguridad del paciente.
- ◆ Pantallas sólidas para proteger las lámparas.

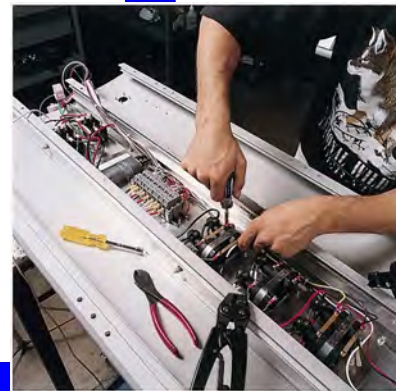

Características

Control de exposición PhotoSense®

Para asegurar la precisión en el tratamiento Como el Houva II® tiene controles de exposición PhotoSense® separados para luz UVA y UVB y dispositivos de medición de luz UVA y UVB, usted y sus pacientes se benefician de un tratamiento preciso sin importar el régimen que se elija. Como medida adicional de seguridad, se puede reajustar un tiempo máximo de exposición para minimizar el riesgo de sobreexposición.



Las ventajas de National Biological

- Personal experimentado de profesionales de ingeniería de tiempo completo expertos en tecnología UV
- Instalación en el sitio y capacitación en el funcionamiento y los beneficios del Houva II®.
- Servicios ofrecidos en su establecimiento.
- Pruebas completas, inspección y documentación de todos los dispositivos y componentes por el personal de nuestro departamento de garantía de calidad.
- Construido con cuidado y atención a los detalles para garantizar la calidad.
- Respaldo total con la garantía más completa en la industria.

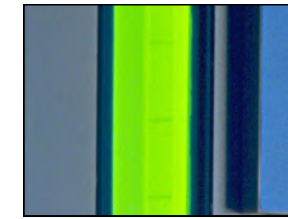

Visor con cristal contra rayos UV para supervisar al paciente durante el tratamiento



Barandillas de mano para seguridad del paciente

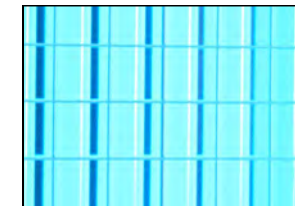

Las pantallas de seguridad permiten una salida máxima de energía y se desprenden para reemplazar la lámpara con facilidad



Perímetro exclusivo de flujo de ventilación para mayor comodidad del paciente
Piso elevado para el tratamiento apropiado de la parte inferior de las piernas

Houva II™ Cuadro Comparativo de la Lámpara

	UVA	UVA-1	BB UVB	NB UVB*	Dispositivos de Medición
Opción 1	—	—	—	48	UVB-NB
Opción 2	24	—	—	24	UVA y UVB-NB
Opción 3	—	—	12	36	UVB y UVB-NB
Opción 4	—	48	—	—	UVA
Opción 5	48	—	—	—	UVA
Opción 6	36	—	12	—	UVA y UVB

* La investigación reciente ha mostrado que la luz UVB de banda estrecha tiene una ventaja terapéutica sobre la luz UVB de banda ancha en el tratamiento de la psoriasis. Los estudios han mostrado un aclaramiento más rápido y una resolución más completa de la enfermedad con base en la respuesta del eritema a un tratamiento con NB-UVB más intenso y persistente en comparación con el tratamiento con BB-UVB. Estos beneficios se describen en muchos artículos y estudios publicados. (Los artículos están disponibles previa solicitud.)